

Cilindros Neumáticos

SERIE ISO 15552 (ISO 6431)



aircontrol

www.aircontrol.es

De toda la vida

1962... Ya llevamos medio siglo fabricando cilindros neumáticos. Podemos decir que es algo «de toda la vida». El tiempo pasa volando, como también lo hace la innovación y no nos cansamos de fabricar cilindros neumáticos y de mejorar continuamente nuestros productos; es parte de nosotros, de nuestra identidad, imposible de borrar. Está en toda nuestra historia, en nuestro presente y en nuestro futuro. Somos «los de los cilindros».

Podríamos dar un aburrido discurso para introducir nuestro producto «de toda la vida», pero no queremos, ni hace falta. Todos sabemos que existen los cilindros neumáticos y conocemos sus funciones básicas, como todos los fabricantes de cilindros neumáticos sabemos cómo fabricarlos. Unos lo hacen mejor que otros, pero todos sabemos hacerlo. Es como aprender a andar en bici... o a nadar. Lo aprendes y no se te olvida. Unos van a la piscina de vez en cuando y se atreven a echarse al mar durante las vacaciones. Otros van más allá, llevados por su pasión por el agua... Nadan a más profundidad, aguantan más tiempo debajo del agua, nadan más rápido, en diferentes estilos y cogen las olas que les llevan más lejos... Nosotros pertenecemos a este último tipo de nadador.

Como hemos explicado antes, la diferencia entre un nadador y otro está sobre todo en la pasión. Esa pasión que también nosotros tenemos por querer suministrar productos de la mejor calidad, por dar a conocer lo que realmente es un «buen servicio»... Por obtener ese reconocimiento de nuestros clientes que nos hace seguir innovando y trabajando con más pasión y motivación. Porque sienta bien que reconozcan tu buen trabajo. Al fin y al cabo, es lo tuyo... «de toda la vida».

AirControl, pasión por los cilindros...



Índice

Cilindros con camisa perfilada

Serie A705

ISO 15552 (ISO 6431) · VDMA 24562

Ø 32 ... 100mm

Doble Efecto



Página

6*

* Accesorios de fijación
Páginas 16-23

Cilindros con tirantes

Serie A701

ISO 15552 (ISO 6431) · VDMA 24562

Ø 32 ... 320 mm

Doble Efecto

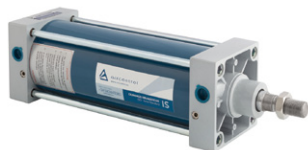

Página

9*

Serie AQ70

En Acero

ISO 15552 (ISO 6431) · VDMA 24562

Ø 32 ... 320 mm

Doble Efecto



Página

10*

Serie AT70

Inoxidable

ISO 15552 (ISO 6431) · VDMA 24562

Ø 32 ... 200 mm

Doble Efecto



Página

24

Datos técnicos

Fluido

Los cilindros AirControl están diseñados para un funcionamiento con aire sin lubricación, lo que significa que los componentes del cilindro se lubrican para garantizar un correcto funcionamiento. Si se decide utilizar aire lubricado, es necesario que este uso sea continuo, ya que esta lubricación elimina la que se le ha aplicado al producto en la fase de montaje.

Carreras

Todas las carreras disponibles bajo petición.

Parámetros

Diámetro: diámetro interno de la camisa (mm)
 Carrera: desplazamiento en trabajo (mm)
 Presión de funcionamiento: (bar)
 Temperatura de funcionamiento: (°C)
 Velocidad de desplazamiento: (m/s)
 Fuerza de amortiguamiento: (Nm)
 Consumo de aire: (NI/min)
 Fuerza teórica: (Kg)

Cálculo de esfuerzos

Diámetro	Área útil	Fuerza (Kg) a presión (bar)										
		mm ²	1	2	3	4	5	6	7	8	9	10
8	Empuje	5,0	0,5	1,0	1,5	2,0	2,5	3,0	3,5	3,9	4,4	4,9
	Tracción	3,8	0,4	0,7	1,1	1,5	1,9	2,2	2,6	3,0	3,4	3,7
10	Empuje	7,9	0,8	1,5	2,3	3,1	3,9	4,6	5,4	6,2	6,9	7,7
	Tracción	6,6	0,6	1,3	1,9	2,6	3,2	3,9	4,5	5,2	5,8	6,5
12	Empuje	1,1	1,1	2,2	3,3	4,4	5,5	6,7	7,8	8,9	10,0	11,1
	Tracción	8,5	0,8	1,7	2,5	3,3	4,2	5,0	5,8	6,7	7,5	8,3
16	Empuje	20,1	2,0	3,9	5,9	7,9	9,9	11,8	13,8	15,8	17,8	19,7
	Tracción	17,3	1,7	3,4	5,1	6,8	8,5	10,2	11,9	13,6	15,3	17,0
20	Empuje	31,4	3,1	6,2	9,2	12,3	15,4	18,5	21,6	24,7	27,7	30,8
	Tracción	26,4	2,6	5,2	7,8	10,4	12,9	15,5	18,1	20,7	23,3	25,9
25	Empuje	49,1	4,8	9,6	14,4	19,3	24,1	28,9	33,7	38,5	43,3	48,2
	Tracción	41,2	4,0	8,1	12,1	16,2	20,2	24,3	28,3	32,4	36,4	40,4
32	Empuje	80,4	7,9	15,8	23,7	31,6	39,4	47,3	55,2	63,1	71,0	78,9
	Tracción	69,1	6,8	13,6	20,3	27,1	33,9	40,7	47,5	54,2	61,0	67,8
40	Empuje	125,7	12,3	24,7	37,0	49,3	61,6	74,0	86,3	98,6	110,9	123,3
	Tracción	105,6	10,4	20,7	31,1	41,4	51,8	62,1	72,5	82,8	93,2	103,6
50	Empuje	196,3	19,3	38,5	57,8	77,0	96,3	115,6	134,8	154,1	173,4	192,6
	Tracción	164,9	16,2	32,4	48,5	64,7	80,9	97,1	113,3	129,4	145,6	161,8
63	Empuje	311,7	30,6	61,2	91,7	122,3	152,9	183,5	214,1	244,6	275,2	305,8
	Tracción	280,3	27,5	55,0	82,5	110,0	137,5	165,0	192,5	220,0	247,5	275,0
80	Empuje	502,7	49,3	98,6	147,9	197,2	246,6	295,9	345,2	394,5	443,8	493,1
	Tracción	453,6	44,5	89,0	133,5	178,0	222,5	267,0	311,5	356,0	400,5	444,9
100	Empuje	785,4	77,0	154,1	231,1	308,2	385,2	462,6	539,3	616,4	693,4	770,5
	Tracción	736,3	72,2	144,5	216,7	288,9	361,2	433,4	505,6	577,9	650,1	722,3
125	Empuje	1227,2	120,4	240,8	361,2	481,5	601,9	722,3	842,7	963,1	1083,5	1203,9
	Tracción	1146,8	112,5	225,0	337,5	450,0	562,5	675,0	787,5	900,0	1012,5	1125,0
160	Empuje	2010,6	197,2	394,5	591,7	789,0	986,2	1183,5	1380,7	1577,9	1775,2	1972,4
	Tracción	1885,0	184,9	369,8	554,7	739,7	924,6	1109,5	1294,4	1479,3	1664,2	1849,1
200	Empuje	3141,6	308,2	616,4	924,6	1232,8	1541,0	1849,1	2157,3	2465,5	2773,7	3081,9
	Tracción	3015,9	295,9	591,7	887,6	1183,5	1479,3	1775,2	2071,0	2366,9	2662,8	2958,6
250	Empuje	4908,7	481,5	963,1	1444,6	1926,2	2407,7	2889,3	3370,8	3852,4	4333,9	4815,5
	Tracción	4712,4	462,3	924,6	1386,9	1849,1	2311,4	2773,7	3236,0	3698,3	4160,6	4622,9
320	Empuje	8042,5	789,0	1577,9	2366,9	3155,9	3944,8	4733,8	5522,8	6311,7	7100,7	7889,7
	Tracción	7730,8	758,4	1516,8	2275,2	3033,5	3791,9	4550,3	5308,7	6067,1	6825,5	7583,9

Cálculo del consumo de aire

Diam. (mm)	Presión de aire (bar)									
	1	2	3	4	5	6	7	8	9	10
10	0,002	0,002	0,003	0,004	0,005	0,005	0,006	0,007	0,008	0,008
12	0,002	0,003	0,004	0,006	0,007	0,008	0,009	0,010	0,011	0,0121
16	0,004	0,006	0,008	0,010	0,012	0,014	0,016	0,018	0,020	0,021
20	0,006	0,009	0,012	0,015	0,018	0,021	0,024	0,027	0,031	0,034
25	0,010	0,014	0,019	0,024	0,029	0,033	0,038	0,043	0,048	0,052
32	0,016	0,024	0,031	0,039	0,047	0,055	0,063	0,070	0,078	0,086
40	0,025	0,037	0,049	0,061	0,073	0,086	0,098	0,110	0,122	0,134
50	0,039	0,058	0,077	0,096	0,115	0,134	0,153	0,172	0,191	0,210
63	0,061	0,092	0,122	0,152	0,182	0,212	0,242	0,273	0,303	0,333
80	0,099	0,148	0,196	0,245	0,294	0,342	0,391	0,440	0,488	0,537
100	0,155	0,231	0,307	0,383	0,459	0,535	0,611	0,687	0,763	0,839
125	0,242	0,360	0,479	0,598	0,717	0,836	0,954	1,073	1,192	1,311
160	0,396	0,590	0,785	0,980	1,174	1,369	1,564	1,758	1,953	2,147
200	0,618	0,922	1,227	1,531	1,835	2,139	2,443	2,747	3,051	3,355
250	0,966	1,441	1,916	2,392	2,867	3,342	3,817	4,292	4,768	5,243
320	1,583	2,361	3,140	3,918	4,697	5,476	6,254	7,033	7,811	8,590

Consumo de aire en empuje/tracción en NI/min por cm de carrera, en función de la presión (bar) a 20°C.

Carga a amortiguar

Para un funcionamiento correcto del cilindro, es necesario amortiguar la masa en movimiento para reducir gradualmente su energía cinética. La masa máxima que es posible amortiguar varía en función de la velocidad de desplazamiento y la capacidad del amortiguador neumático. El diagrama muestra estos valores para los diferentes diámetros de los cilindros.

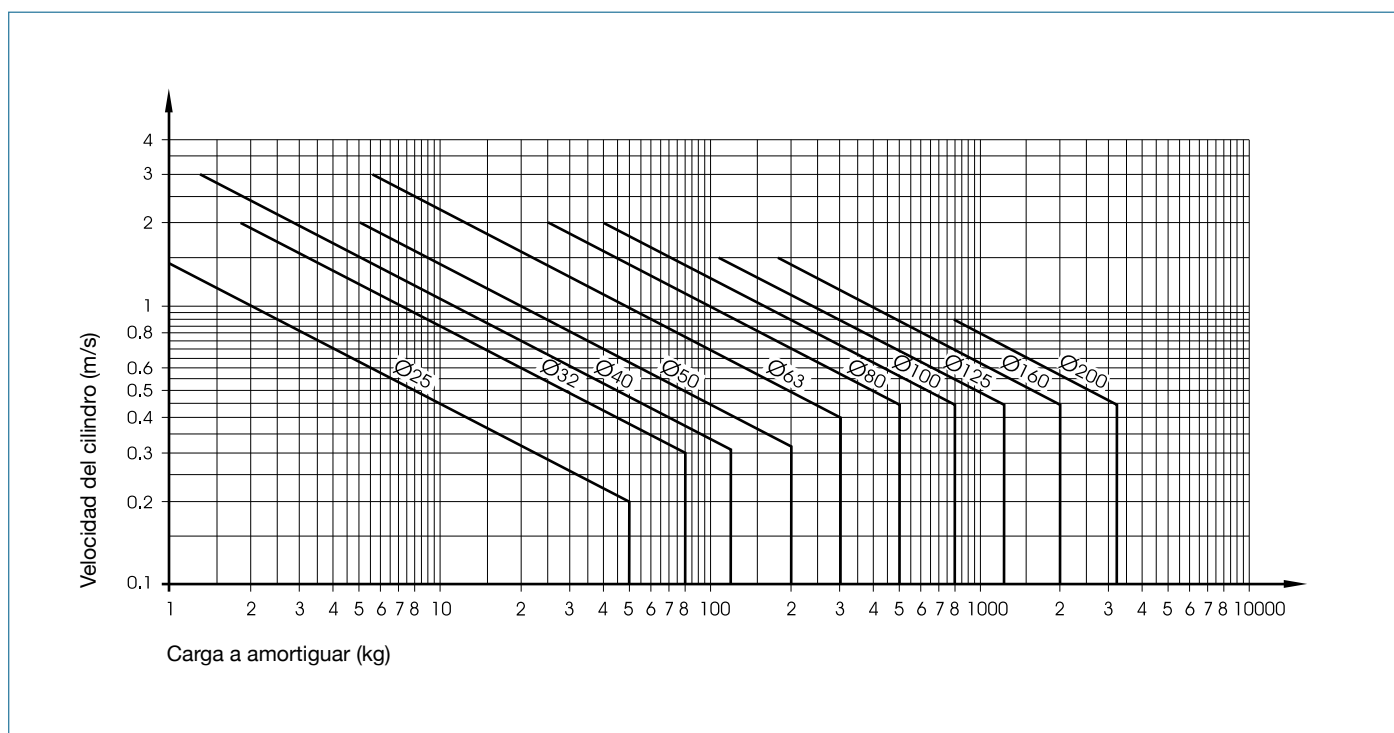

Serie A705

Cilindros con camisa perfilada

► ISO 15552 (ISO 6431) · VDMA 24562



Los cilindros de la serie A705 son cilindros de doble efecto, fabricados conforme a la norma ISO 15552 (ISO 6431). Los diámetros disponibles van desde 32 hasta 100 mm. Por defecto, todos los cilindros de esta serie llevan amortiguación y aro magnético. Existe la posibilidad de utilizar un diseño especial con juntas de Vitón para altas temperaturas.

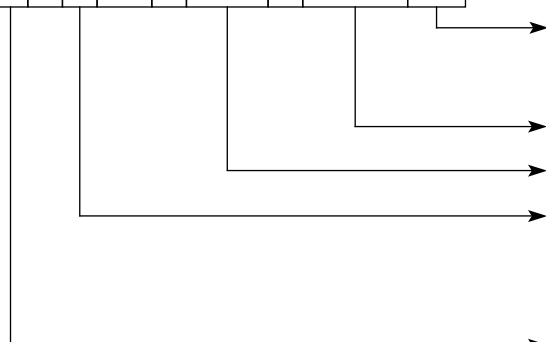

* A * 705 A *** A ***** **

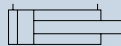

Codificación

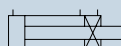
- Sin detector	Versión -  4  6 
M1 Con un detector	
M2 Con dos detectores	
Carrera (mm)	
Diámetro interno (mm)	
A Alta temperatura (AT)	
F Fuelle	
K Vástago inoxidable	
L Vástago inoxidable + Juntas AT	
4 Vástago pasante	
6 Dispositivo de bloqueo (consultar medidas)	

Para otras opciones, consultar oficina técnica.

Carreras

Todas las carreras disponibles según las necesidades del cliente.

Características técnicas

Fluido	Aire con o sin lubricación
Rango de temperatura de funcionamiento	-20°C → +80°C (-20°C → +150°C con juntas Vitón)
Presión máxima de funcionamiento	10 bar
Fuerzas	Página 4
Consumo de aire	Página 5

Serie A705

Cilindros con camisa perfilada

ISO 15552 (ISO 6431) · VDMA 24562 ◀

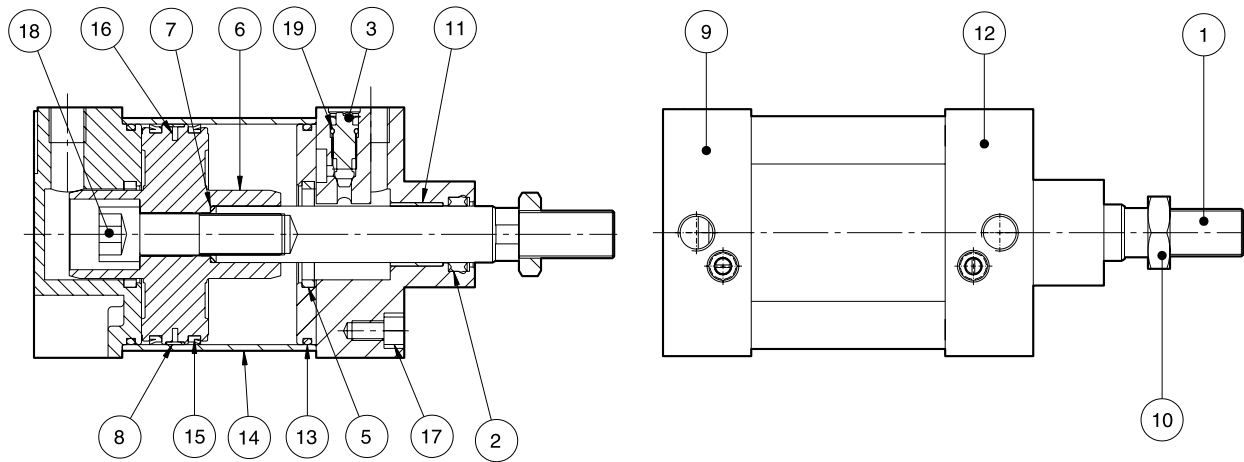

Pos.	Descripción	Cantidad	Material
1	Vástago	1	Acero C45 cromado
2*	Rascador del vástago	1	NBR
3	Tornillo de regulación de amortiguación	2	Cobre niquelado
5*	Collarín de amortiguación	2	NBR
6	Pistón	1	Aluminio
7*	Junta tórica	1	NBR
8*	Segmento deslizamiento	1	Teflón grafito
9	Tapa trasera	1	Fundición de aluminio
10	Contratuerca	1	Acero galvanizado
11	Casquillo de guía	1	PTFE Ø32-63 Bronce Ø80-125
12	Tapa delantera	1	Fundición de aluminio
13*	Junta tórica	2	NBR
14	Camisa	1	Aluminio anodizado
15*	Collarín	2	NBR
16	Segmento magnético	1	Plastoferrita
17	Tornillo de fijación de tapa	8	Acero galvanizado
18	Contratuerca pistón	1	Acero galvanizado
19	Junta tórica	2	NBR

* Componentes del kit de repuestos

Kit de repuestos	Diámetro					
	32	40	50	63	80	100
Estándar	701KR032	701KR040	701KR050	701KR063	701KR080	701KR100
Alta temperatura	A701KR032	A701KR040	A701KR050	A701KR063	A701KR080	A701KR100

Serie A705

Cilindros con camisa perfilada

► ISO 15552 (ISO 6431) · VDMA 24562

Doble Efecto

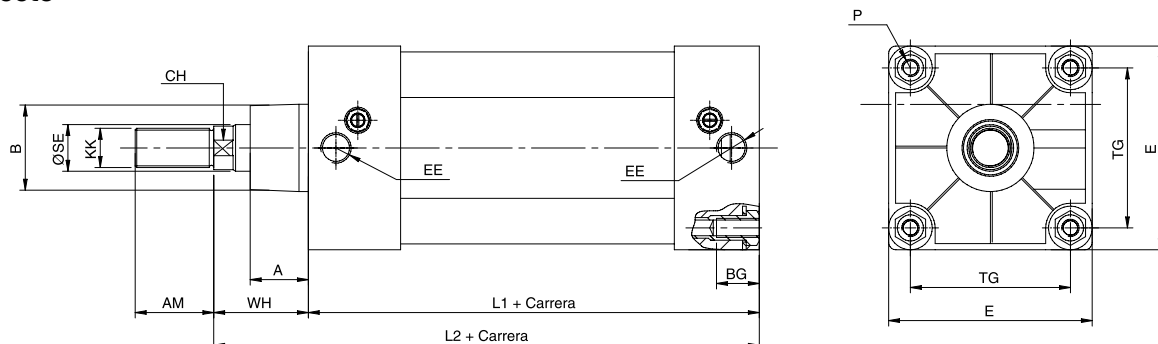

Ø	A	AM($\frac{1}{2}$)	B ^{e11}	E	EE	KK	L1	L2	P	SEØ	TG	WH	CH	BG
32	20	22	30	47	G1/8"	M10x1.25	94 ±0.4	120	M6	12	32.5	26	10	16
40	22	24	35	53	G1/4"	M12x1.25	105 ±0.7	135	M6	16	38	30	13	16
50	28	32	40	65	G1/4"	M16x1.5	106 ±0.7	143	M8	20	46.5	37	16	16
63	28	32	45	75	G3/8"	M16x1.5	121 ±0.8	158	M8	20	56.5	37	16	16
80	34	40	45	95	G3/8"	M20x1.5	128 ±0.8	174	M10	25	72	46	21	16
100	38	40	55	115	G1/2"	M20x1.5	138 ±1	189	M10	25	89	51	21	16

Vástago Pasante

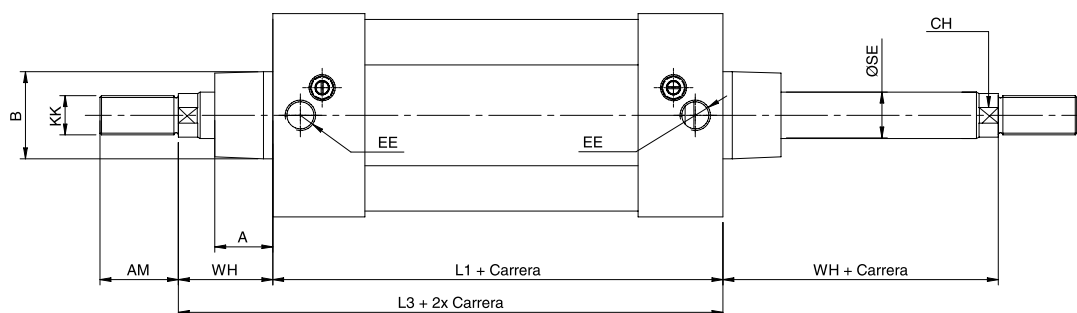

Ø	A	AM($\frac{1}{2}$)	B ^{e11}	EE	KK	L1	L3	SEØ	WH	CH
32	20	22	30	G1/8"	M10x1.25	94 ± 0.4	146 ± 0.4	12	26	10
40	22	24	35	G1/4"	M12x1.25	105 ± 0.7	165 ± 0.7	16	30	13
50	28	32	40	G1/4"	M16x1.5	106 ± 0.7	180 ± 0.7	20	37	16
63	28	32	45	G3/8"	M16x1.5	121 ± 0.8	195 ± 0.8	20	37	16
80	34	40	45	G3/8"	M20x1.5	128 ± 0.8	220 ± 0.8	25	46	21
100	38	40	55	G1/2"	M20x1.5	138 ± 1	240 ± 1	25	51	21

Con Fuelle

Consultar página 13

Serie A701

Cilindros con tirantes

► ISO 15552 (ISO 6431) · VDMA 24562

Los cilindros de la serie A701 son cilindros de doble efecto, fabricados conforme a la norma ISO 15552 (ISO 6431). Están disponibles en diámetros desde 32 hasta 320 mm. Todos llevan pistón magnético estándar de serie en todas las carreras posibles.

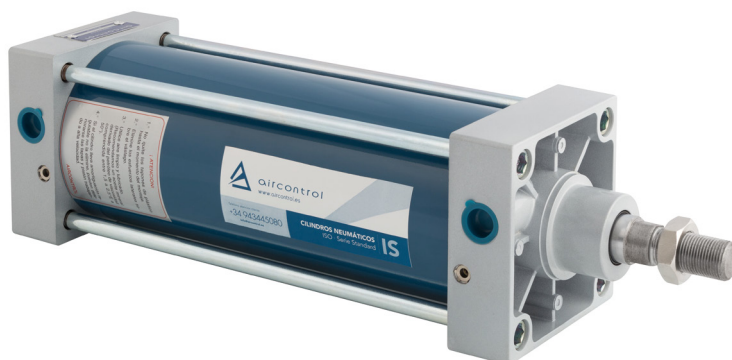

★ A ★ 701 A ★★ ★ A ★★ ★ ★ ★ ★

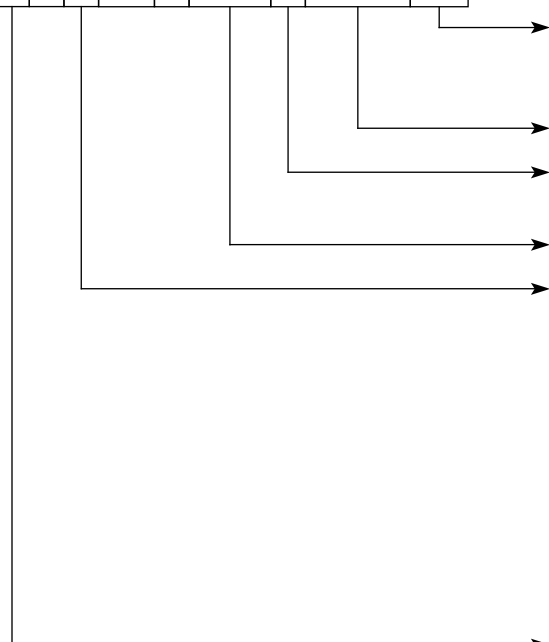

Codificación

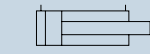
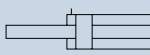
- Sin detector	Versión  -
M1 Con un detector	
M2 Con dos detectores	4  4
Carrera (mm)	
A Con amortiguación	Diámetro interno (mm) A Alta temperatura (AT) B Fuelle + Juntas AT C Tubo de acero cromado D Tubo de acero cromado + Juntas AT F Fuelle H Tubo de acero cromado + Fuelle K Vástago inoxidable L Vástago inoxidable + Juntas AT M Vástago inoxidable + Juntas AT + Tubo de acero cromado N Vástago inoxidable + Tubo de acero cromado P Tubo de acero U Tubo de acero + Juntas AT
N Sin amortiguación	
4 Vástago pasante	6 Dispositivo de bloqueo hasta Ø125 mm (consultar medidas)
6 Dispositivo de bloqueo hasta Ø125 mm (consultar medidas)	

Para otras opciones, consultar oficina técnica.

Carreras

Todas las carreras disponibles según las necesidades del cliente.

Características técnicas

Tapas	Aleación de aluminio
Vástago	Acero cromado (acero inoxidable bajo petición)
Tirantes	Acero zincado
Camisa	Aluminio anodizado
Juntas	NBR
Amortiguación	Control micrométrico
Rango temperatura ambiente	-10°C → +80°C
Rango temperatura fluido	0°C → +40°C (-20°C → +150°C con juntas Vitón)
Lubricación	No necesaria
Fluido	Aire filtrado
Máxima presión operativa	10 bar
Fuerzas	Página 4
Consumo de aire	Página 5

Serie AQ70

Cilindros de tirantes. Todo Acero.

► ISO 15552 (ISO 6431) · VDMA 24562

Los cilindros de la serie AQ70 son cilindros de doble efecto fabricados conforme a la norma ISO 15552 (ISO 6431). Las tapas, camisa, pistón, tirantes y vástago, son de acero. Están disponibles en diámetros desde 32 hasta 320 mm.

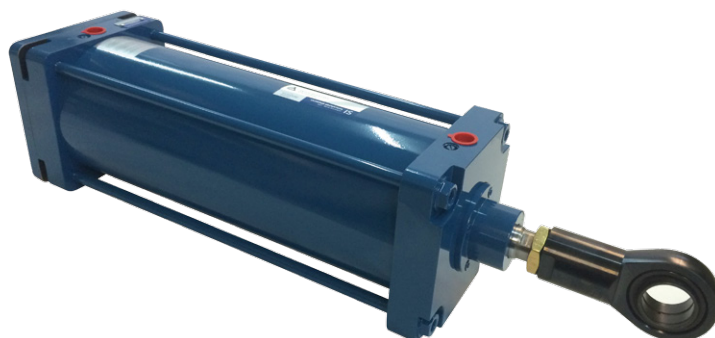

★ A Q 70 A ★★ ★ A ★★ ★ ★

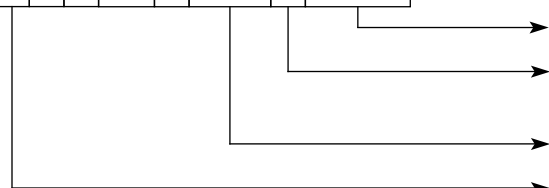

Codificación

Carrera (mm)	Versión
A Con amortiguación	-
N Sin amortiguación	
Diámetro interno (mm)	
4 Vástago pasante	4
6 Dispositivo de bloqueo hasta Ø125 mm (consultar medidas)	

Para otras opciones (vástago inoxidable, juntas AT, tubo de acero cromado, fuelle...), consultar oficina técnica.

Carreras

Todas las carreras disponibles según las necesidades del cliente.

Características técnicas

Tapas	Acero
Vástago	Acero cromado (acero inoxidable bajo petición)
Tirantes	Acero zincado
Camisa	Acero
Juntas	NBR
Amortiguación	Control micrométrico
Rango temperatura ambiente	-10°C → +80°C
Rango temperatura fluido	0°C → +40°C (-30°C → +200°C con juntas Vitón)
Lubricación	No necesaria
Fluido	Aire filtrado
Máxima presión operativa	10 bar
Fuerzas	Página 4
Consumo de aire	Página 5

Serie A701 y AQ70

Cilindros de tirantes

► ISO 15552 (ISO 6431) · VDMA 24562

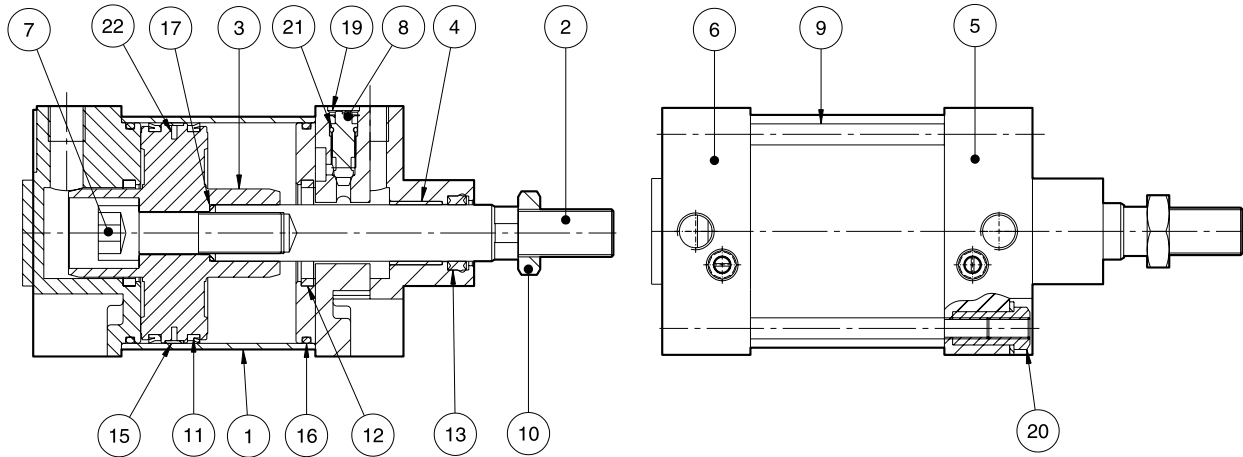

Pos.	Denominación	Serie A701		Serie AQ70	
		Cantidad	Material	Cantidad	Material
1	Camisa	1	Aluminio anodizado	1	Acero
2	Vástago	1	Acero C45 cromado	1	Acero C45 cromado
3	Cabeza de pistón	1	Aluminio	1	Acero
4	Casquillo guía	1	PTFE Ø 32-63, bronce Ø 80-320	1	PTFE Ø 32-63, bronce Ø 80-320
5	Tapa delantera	1	Aluminio	1	Acero
6	Tapa trasera	1	Aluminio	1	Acero
7	Tornillo pistón-vástago	1	Acero	1	Acero
8	Regulador	2	Latón niquelado	2	Latón niquelado
9	Tirante	4	Acero zincado	4	Acero zincado
10	Contratuercas	1	Acero zincado	1	Acero zincado
*11	Collarín	2	NBR	2	NBR
*12	Collarín de amortiguación	2	NBR	2	NBR
*13	Rascador del vástago	1	NBR	1	NBR
*15	Segmento deslizamiento	1	PTFE 561	1	PTFE 561
*16	Junta tórica	2	NBR	2	NBR
*17	Junta tórica	1	NBR	1	NBR
19	Arandela seguridad retención	2	Plástico	2	Acero
20	Tuerca tirante	8	Acero zincado	8	Acero zincado
*21	Junta tórica	2	NBR	2	NBR
22	Aro magnético	1	Plastoferrita	-	-

* Componentes del kit de repuestos

Kit de repuestos Serie A701	Diámetro										
	32	40	50	63	80	100	125	160	200	250	320
Estándar	701KR032	701KR040	701KR050	701KR063	701KR080	701KR100	701KR125	701KR160	701KR200	701KR250	701KR320
Alta temperatura	A701KR032	A701KR040	A701KR050	A701KR063	A701KR080	A701KR100	A701KR125	A701KR160	A701KR200	A701KR250	A701KR320

Kit de repuestos Serie AQ70	Diámetro										
	32	40	50	63	80	100	125	160	200	250	320
Estándar	70KR032	70KR040	70KR050	70KR063	70KR080	70KR100	70KR125	70KR160	70KR200	70KR250	70KR320
Alta temperatura	A70KR032	A70KR040	A70KR050	A70KR063	A70KR080	A70KR100	A70KR125	A70KR160	A70KR200	A70KR250	A70KR320

Series A701 y AQ70

Cilindros de tirantes

► ISO 15552 (ISO 6431) · VDMA 24562

Doble Efecto

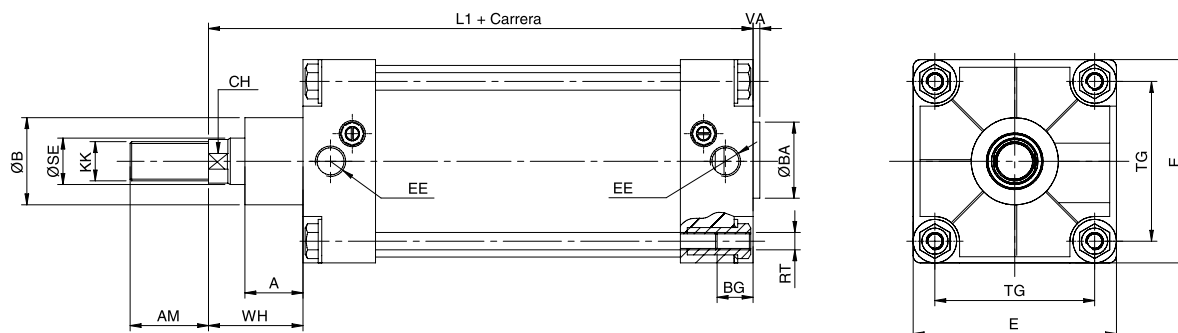

Ø	A	AM($_{-2}^0$)	B ^{e11}	E	EE	KK	L1	SE	TG	WH	CH	RT	BG	VA*	BA*
32	20	22	30	47	G1/8"	M10x1,25	120 ^{+0,4}	12	32,5	26	10	M6	16		
40	22	24	35	53	G1/4"	M12x1,25	135 ^{+0,7}	16	38	30	13	M6	16		
50	28	32	40	65	G1/4"	M16x1,5	143 ^{+0,7}	20	46,5	37	16	M8	16		
63	28	32	40	75	G3/8"	M16x1,5	158 ^{+0,8}	20	56,5	37	16	M8	16		
80	34	40	45	95	G3/8"	M20x1,5	174 ^{+0,8}	25	72	46	21	M10	16		
100	38	40	45	115	G1/2"	M20x1,5	189 ⁺¹	25	89	51	21	M10	16		
125	40	54	60	140	G1/2"	M27x2	225 ⁺¹	32	110	65	28	M12	20	6	60
160	45	72	60	180	G3/4"	M36x2	260 ^{+1,7}	40	140	80	34	M16	21	6	65
200	47	72	67	220	G3/4"	M36x2	275 ^{+1,7}	40	175	95	34	M16	22	6	75
250	63	84	90	275	G1"	M42x2	305 ⁺²	50	220	105	46	M20	25	9	90
320	63	96	110	344	G1"	M48x2	306 ⁺²	63	270	120	55	M24	28	9	110

*Medidas válidas sólo para serie A701

Vástago Pasante

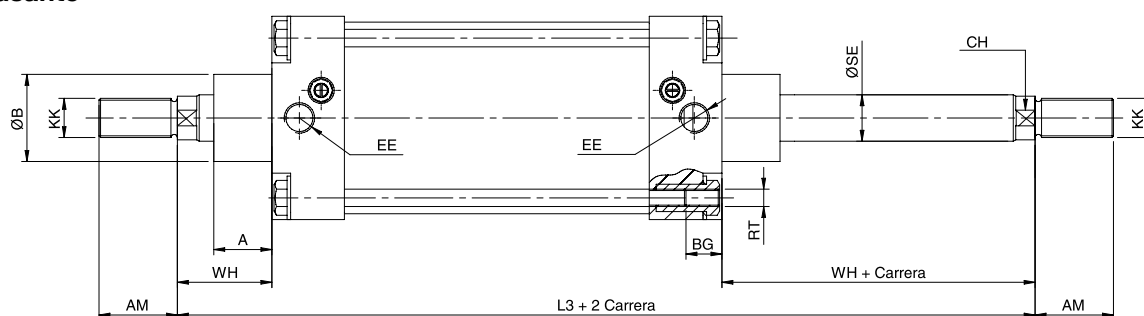

Ø	A	AM($_{-2}^0$)	B ^{e11}	EE	KK	L3	SEØ	WH	CH	RT	BG
32	20	22	30	G1/8"	M10x1,25	146 ^{+0,4}	12	26	10	M6	16
40	22	24	35	G1/4"	M12x1,25	165 ^{+0,7}	16	30	13	M6	16
50	28	32	40	G1/4"	M16x1,5	180 ^{+0,7}	20	37	16	M8	16
63	28	32	40	G3/8"	M16x1,5	195 ^{+0,8}	20	37	16	M8	16
80	34	40	45	G3/8"	M20x1,5	220 ^{+0,8}	25	46	21	M10	16
100	38	40	45	G1/2"	M20x1,5	240 ⁺¹	25	51	21	M10	16
125	40	54	60	G1/2"	M27x2	290 ⁺¹	32	65	28	M12	20
160	45	72	60	G3/4"	M36x2	340 ^{+1,7}	40	80	34	M16	21
200	47	72	67	G3/4"	M36x2	370 ^{+1,7}	40	95	34	M16	22
250	63	84	90	G1"	M42x2	410 ⁺²	50	105	46	M20	25
320	63	96	110	G1"	M48x2	460 ⁺²	63	120	55	M24	28

Series A701 y AQ70

Cilindros de tirantes

ISO 15552 (ISO 6431) · VDMA 24562 ◀

Con Fuelle

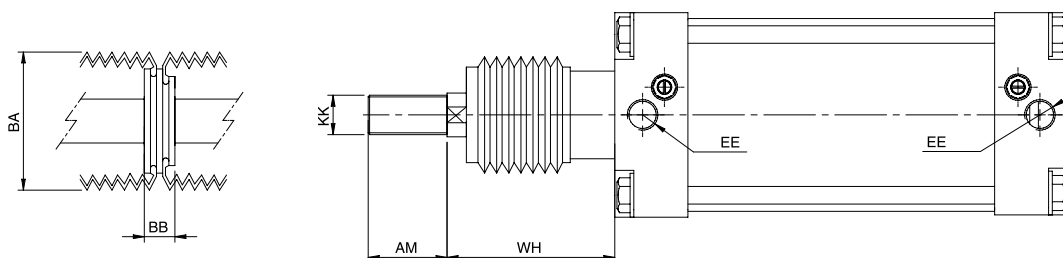

Ø	Vast.	BA	BB	AM	EE	KK	WH	Cada fuelle adicional	Carrera máx. por fuelle	Ref. fuelle	Ref. portafuelle delantero	Ref. pieza unión	Ref. soporte tapa guía
32	12	48	15	22	G1/8"	M10x1,25	106	90	200	26 04 52	701FY03A	701FZ03A	701FX03A
40	16	48	15	24	G1/4"	M12x1,25	110	90	200	26 04 52	701FY04A	701FZ04A	701FX04A
50	20	48	15	32	G1/4"	M16x1,5	117	90	200	26 04 52	701FY05A	701FZ05A	701FX05A
63	20	48	15	32	G3/8"	M16x1,5	120	90	200	26 04 52	701FY05A	701FZ05A	701FX05A
80	25	48	15	40	G3/8"	M20x1,5	126	90	200	26 10 52	701FY08A	701FZ08A	701FX08A
100	25	85	20	40	G1/2"	M20x1,5	127	90	300	26 10 52	701FY08A	701FZ08A	701FX08A
125	32	85	20	54	G1/2"	M27x2	130	90	300	26 10 52	701FY12A	701FZ12A	701FX12A
160	40	85	20	72	G3/4"	M36x2	146	90	300	26 10 52	701FY16A	701FY16A	701FX16A
200	40	85	20	72	G3/4"	M36x2	150	90	300	26 10 52	701FY16A	701FY16A	701FX20A

Cilindros ISO 15552

Detectores Magnéticos para Cilindros Serie A705 y A701 hasta Ø 200 mm

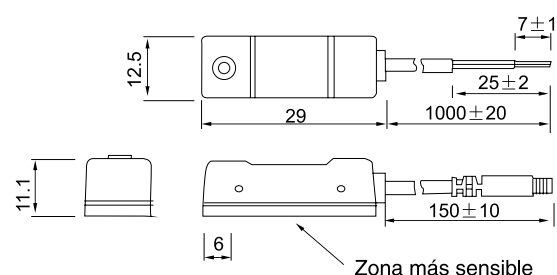
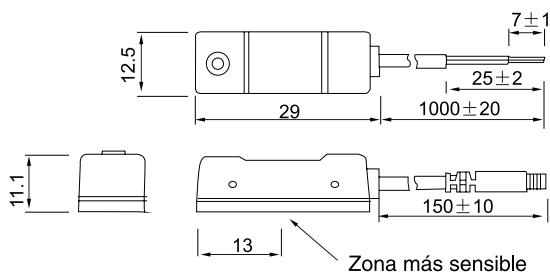

Tipo	300DSM21R	300DSM21N	300DSM21P
Diagrama de conexión			
Parámetros			
Nº hilos	2 hilos		3 hilos
Tipo sensor	Reed	NPN input	PNP output
Rango de voltaje	5-240V DC/AC		5-30V DC
Corriente	100mA máx.		20mA máx.
Potencia	10W máx.		6W máx.
Indicador	LED rojo	LED rojo	LED verde
Máx. frecuencia	200 Hz		1000 Hz
Rango temperatura	10~70°C		10~70°C
Grado protección	IEC 529 IP67 (NEMA 6)		IEC 529 IP67 (NEMA 6)
Protección circuito	No		Con protección
Cable	Ø4.0,2C PVC		Ø4.0,2C PVC
Longitud cable: 1m	color gris, PVC resistente al aceite		color negro, PVC resistente al aceite

Detectores Magnéticos para Cilindros Serie A701 Ø 250 mm y Ø 320 mm

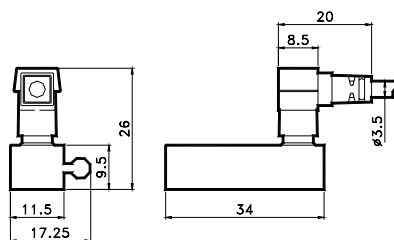

DSM2C525 - 2 Hilos

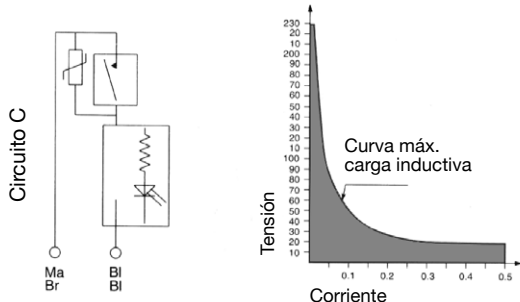

DSM3N225 - 3 Hilos

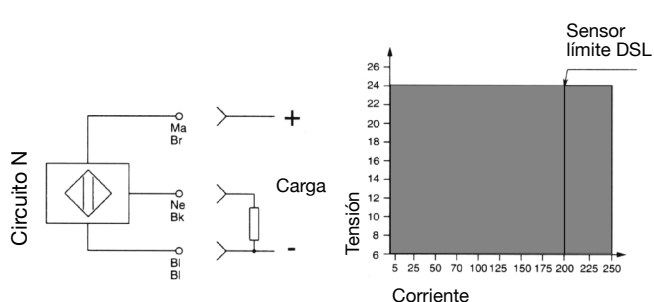

Código	Rango de voltaje	Corriente	Potencia inductiva	Grado de protección	Temperatura de trabajo	Tiempo de encendido	Tiempo de apagado	Vida eléctrica	Resistencia de contacto	Función contacto
	V	A	VA/W		°C	ms/µs	ms/µs	impulsos	Ω	
DSM2C525	3-230 AC-DC	0.5	10 VA	IP67	-20 / +85	0.5 ms	0.01 ms	10 ⁷	0.1	
DSM3N225	6-30 DC	0.25	6 W	IP67	-20 / +85	0.8 µs	0.3 µs	10 ⁹	-	

Para otros detectores, circuitos y voltajes, por favor consulte a nuestra Oficina Técnica.

Cilindros ISO 15552

Soportes para Detectores Magnéticos

Serie A705 / Tubo Perfilado

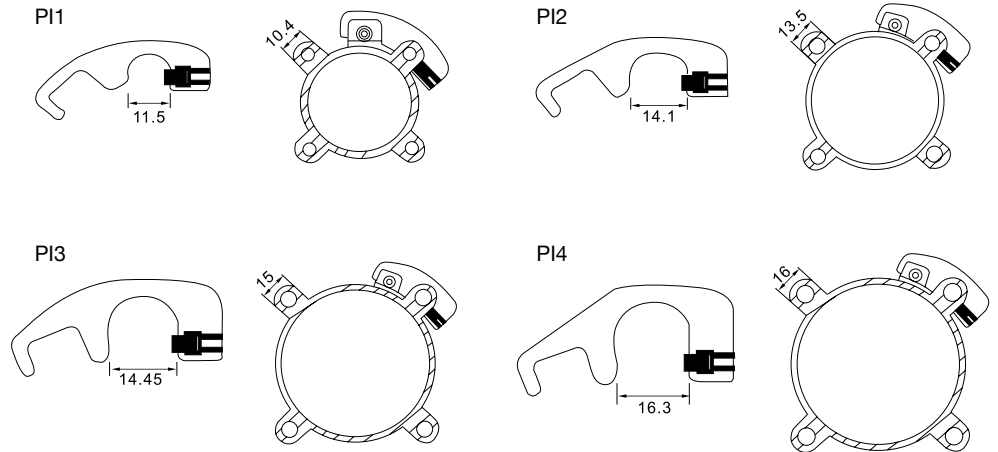

Serie A701 / Tubo con Tirantes hasta Ø 200 mm

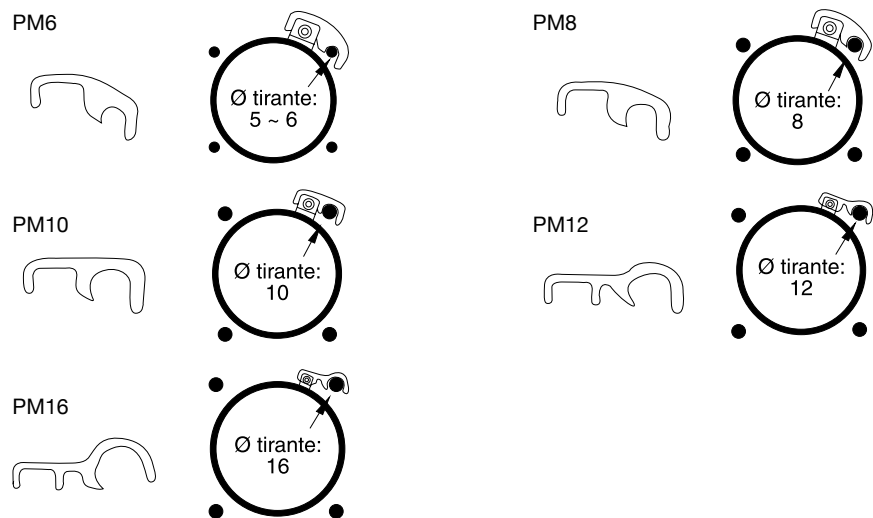

Serie A701 / Tubo con Tirantes Ø 250 mm y Ø 320 mm

DST82 (Ø 250 mm)

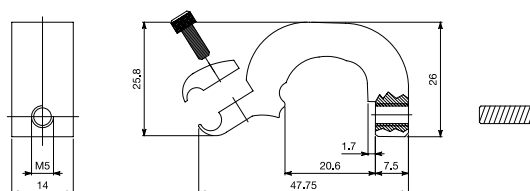

DST52 (Ø 320 mm)

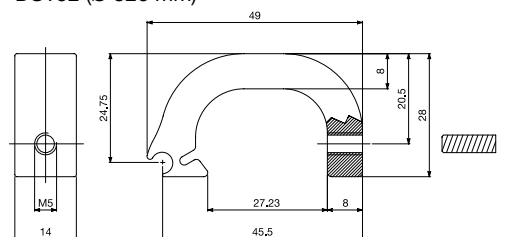

Cilindros ISO 15552

Accesorios de fijación

Escuadra - AB

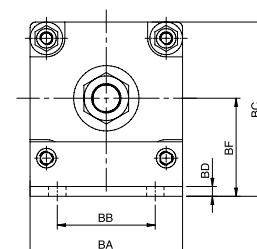
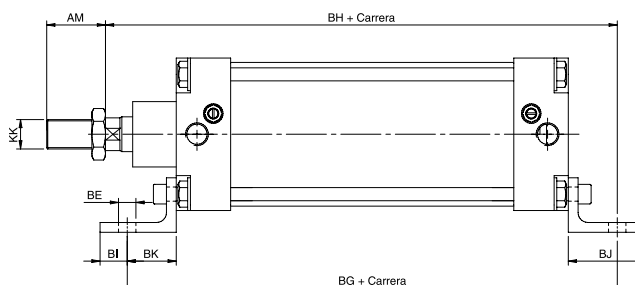
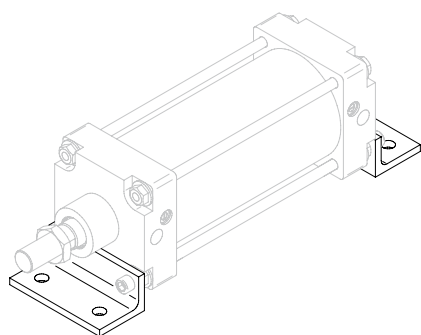

Ø	BA	BB	BC	BD	BE	BF	BG	BH	BI	BJ	BK	AM	KK	COD.	Ø
32	45	32 $\pm 0,3$	55,5	5	7 ^{H14}	32 ^{JS15}	142 $\pm 1,25$	144 $\pm 1,25$	11	35	24	22 ^{0/-2}	M10X1,25	G70AB032	32
40	52	36 $\pm 0,3$	63	5	9 ^{H14}	36 ^{JS15}	161 $\pm 1,25$	163 $\pm 1,25$	15	43	28	24 ^{0/-2}	M12X1,25	G70AB040	40
50	65	45 $\pm 0,3$	78,25	6	9 ^{H14}	45 ^{JS15}	170 $\pm 1,25$	175 $\pm 1,25$	15	47	32	32 ^{0/-2}	M16X1,5	G70AB050	50
63	75	50 $\pm 0,3$	88,25	6	9 ^{H14}	50 ^{JS15}	185 $\pm 1,6$	190 $\pm 1,6$	15	47	32	32 ^{0/-2}	M16X1,5	G70AB063	63
80	95	63 $\pm 0,3$	110,5	7	12 ^{H14}	63 ^{JS15}	210 $\pm 1,6$	215 $\pm 1,6$	20	61	41	40 ^{0/-2}	M20X1,5	G70AB080	80
100	115	75 $\pm 0,3$	128,5	7	14 ^{H14}	71 ^{JS15}	220 $\pm 1,6$	230 $\pm 1,6$	25	66	41	40 ^{0/-2}	M20X1,5	G70AB100	100
125	140	90 $\pm 0,4$	160	9	16 ^{H14}	90 ^{JS15}	250 ± 2	270 ± 2	25	60	45	54 ^{0/-2}	M27X2	G70AB125	125
160	180	115 $\pm 0,4$	205	10	18 ^{H14}	115 ^{JS15}	300 ± 2	323 ± 2	20	80	60	72 ^{0/-2}	M36X2	G70AB160	160
200	220	135 $\pm 0,5$	245	10	22 ^{H14}	135 ^{JS15}	320 ± 2	345 ± 2	30	100	70	72 ^{0/-2}	M36X2	G70AB200	200
250	275	165 ± 1	302,5	20	28 ^{H14}	165 ^{JS15}	350 ± 2	380 ± 2	40	115	75	84 ^{0/-2}	M42X2	G70AB250	250
320	353	200 ± 1	372,5	23	35 ^{H14}	200 ^{JS15}	390 $\pm 2,5$	425 $\pm 2,5$	45	130	85	96 ^{0/-2}	M48X2	G70AB320	320

Brida - AA

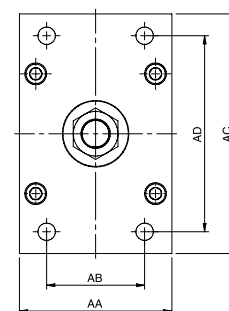
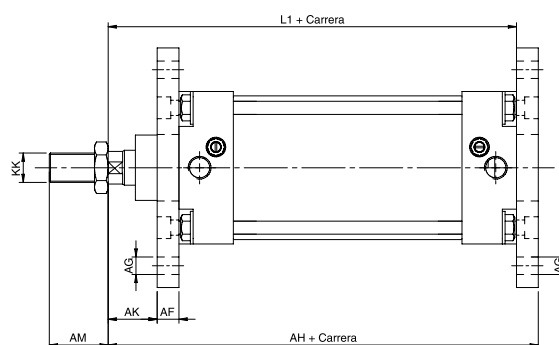
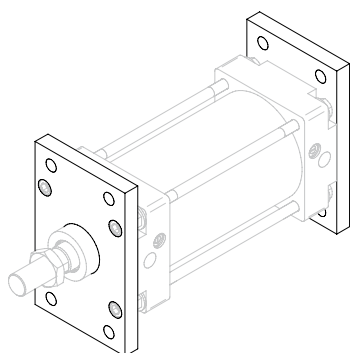

Ø	AA	AB	AC	AD	AF	AG	AH	L1	AK	AM	KK	COD.	Ø
32	46	32 ^{JS14}	80	64 ^{JS14}	10	7	130 $\pm 1,25$	120	16 $\pm 1,6$	22 ^{0/-2}	M10X1,25	G70AA032	32
40	55	36 ^{JS14}	91	72 ^{JS14}	10	9	145 $\pm 1,25$	135	20 $\pm 1,6$	24 ^{0/-2}	M12X1,25	G70AA040	40
50	62	45 ^{JS14}	107	90 ^{JS14}	12	9	155 $\pm 1,25$	143	24,5 $\pm 1,6$	32 ^{0/-2}	M16X1,5	G70AA050	50
63	80	50 ^{JS14}	120	100 ^{JS14}	12	9	170 $\pm 1,6$	158	24,5 ± 2	32 ^{0/-2}	M16X1,5	G70AA063	63
80	95	63 ^{JS14}	155	126 ^{JS14}	16	12	190 $\pm 1,6$	174	30 ± 2	40 ^{0/-2}	M20X1,5	G70AA080	80
100	114	75 ^{JS14}	180	150 ^{JS14}	16	14	205 $\pm 1,6$	189	35 ± 2	40 ^{0/-2}	M20X1,5	G70AA100	100
125	140	90 ^{JS14}	220	180 ^{JS14}	20	16	245 ± 2	225	45 $\pm 2,5$	54 ^{0/-2}	M27X2	G70AA125	125
160	180	115 ^{JS14}	280	230 ^{JS14}	20	18	280 ± 2	260	60 $\pm 2,5$	72 ^{0/-2}	M36X2	G70AA160	160
200	220	135 ^{JS14}	320	270 ^{JS14}	25	22	300 ± 2	275	70 $\pm 2,5$	72 ^{0/-2}	M36X2	G70AA200	200
250	280	165 ^{JS14}	395	330 ^{JS14}	25	26	330 ± 2	305	80 $\pm 2,5$	84 ^{0/-2}	M42X2	G70AA250	250
320	345	200 ^{JS14}	475	400 ^{JS14}	30	33	370 $\pm 2,5$	340	90 $\pm 2,5$	96 ^{0/-2}	M48X2	G70AA320	320

Máximo 1 brida por cilindro. El cliente indicará la posición: delantera o trasera.

Cilindros ISO 15552

Accesorios de fijación

Articulación Macho - AC

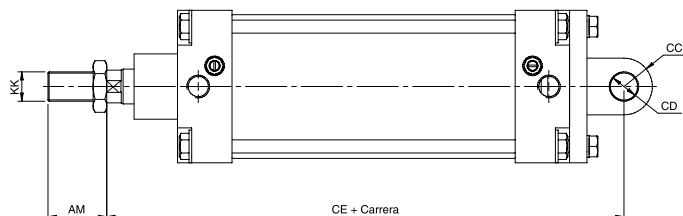
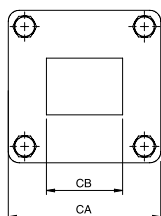
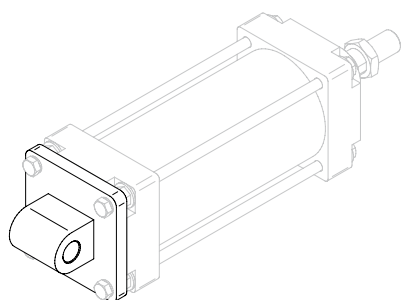

Ø	CA	CB	CC	CD	CE	AM	KK	COD.	Ø
32	47	26 ^{-0,2/-0,6}	11	10 ^{H9}	142 ^{±1,25}	22 ^{0/-2}	M10X1,25	G70AC032	32
40	53	28 ^{-0,2/-0,6}	13	12 ^{H9}	160 ^{±1,25}	24 ^{0/-2}	M12X1,25	G70AC040	40
50	65	32 ^{-0,2/-0,6}	13	12 ^{H9}	170 ^{±1,25}	32 ^{0/-2}	M16X1,5	G70AC050	50
63	75	40 ^{-0,2/-0,6}	17	16 ^{H9}	190 ^{±1,6}	32 ^{0/-2}	M16X1,5	G70AC063	63
80	95	50 ^{-0,2/-0,6}	17	16 ^{H9}	210 ^{±1,6}	40 ^{0/-2}	M20X1,5	G70AC080	80
100	115	60 ^{-0,2/-0,6}	21	20 ^{H9}	230 ^{±1,6}	40 ^{0/-2}	M20X1,5	G70AC100	100
125	140	70 ^{-0,5/-1,2}	26	25 ^{H9}	275 ^{±2}	54 ^{0/-2}	M27X2	G70AC125	125
160	180	90 ^{-0,5/-1,2}	31	30 ^{H9}	315 ^{±2}	72 ^{0/-2}	M36X2	G70AC160	160
200	220	90 ^{-0,5/-1,2}	31	30 ^{H9}	335 ^{±2}	72 ^{0/-2}	M36X2	G70AC200	200
250	275	110 ^{-0,5/-1,2}	41	40 ^{H9}	375 ^{±2}	84 ^{0/-2}	M42X2	G70AC250	250
320	344	120 ^{-0,5/-1,2}	46	45 ^{H9}	420 ^{±2,5}	96 ^{0/-2}	M48X2	G70AC320	320

Articulación Hembra - AD

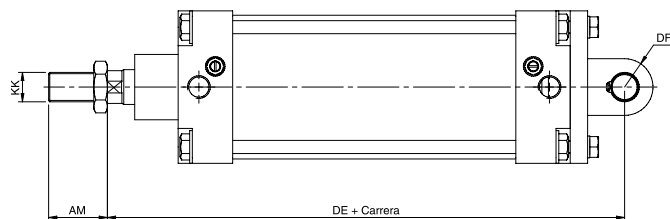
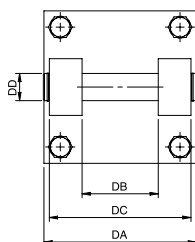
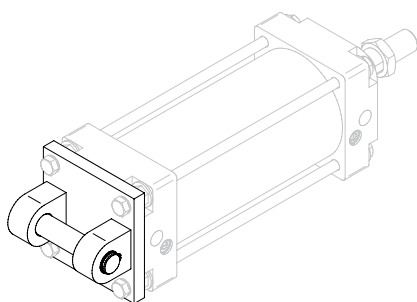

Ø	DA	DB	DC	DD	DE	DF	AM	KK	COD.	Ø
32	47	26 ^{H14}	45 ^{H14}	10 ^{H9}	142 ^{±1,25}	11	22 ^{0/-2}	M10X1,25	G70AD032	32
40	53	28 ^{H14}	52 ^{H14}	12 ^{H9}	160 ^{±1,25}	13	24 ^{0/-2}	M12X1,25	G70AD040	40
50	65	32 ^{H14}	60 ^{H14}	12 ^{H9}	170 ^{±1,25}	13	32 ^{0/-2}	M16X1,5	G70AD050	50
63	75	40 ^{H14}	70 ^{H14}	16 ^{H9}	190 ^{±1,6}	17	32 ^{0/-2}	M16X1,5	G70AD063	63
80	95	50 ^{H14}	90 ^{H14}	16 ^{H9}	210 ^{±1,6}	17	40 ^{0/-2}	M20X1,5	G70AD080	80
100	115	60 ^{H14}	110 ^{H14}	20 ^{H9}	230 ^{±1,6}	21	40 ^{0/-2}	M20X1,5	G70AD100	100
125	140	70 ^{H14}	130 ^{H14}	25 ^{H9}	275 ^{±2}	26	54 ^{0/-2}	M27X2	G70AD125	125
160	180	90 ^{H14}	170 ^{H14}	30 ^{H9}	315 ^{±2}	31	72 ^{0/-2}	M36X2	G70AD160	160
200	220	90 ^{H14}	170 ^{H14}	30 ^{H9}	335 ^{±2}	31	72 ^{0/-2}	M36X2	G70AD200	200
250	275	110 ^{H14}	200 ^{H14}	40 ^{H9}	375 ^{±2}	40	84 ^{0/-2}	M42X2	G70AD250	250
320	345	120 ^{H14}	220 ^{H14}	45 ^{H9}	420 ^{±2,5}	46	96 ^{0/-2}	M48X2	G70AD320	320

Cilindros ISO 15552

Accesorios de fijación

Soporte Articulación - AN

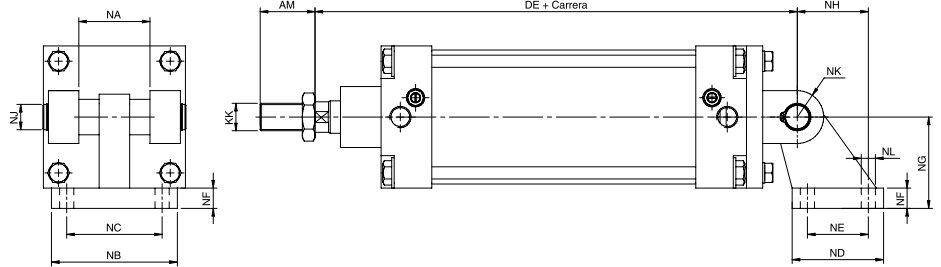
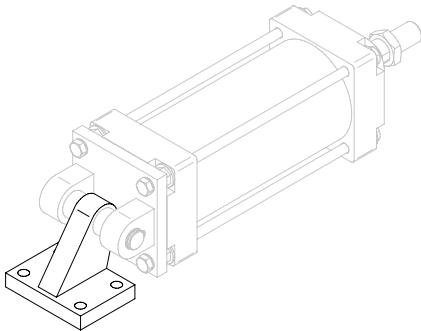

Ø	NA	NB	NC	ND	NE	NF	NG	NH	NJ	NK	NL	DE	AM	KK	COD.	Ø
32	26 ^{-0,2/-0,6}	51	38 ^{JS14}	31	18 ^{JS14}	8	32 ^{JS15}	21 ^{JS14}	10 ^{H9}	10	6,6 ^{H13}	142 ^{±1,25}	22 ^{0/-2}	M10X1,25	B70AN032	32
40	28 ^{-0,2/-0,6}	54	41 ^{JS14}	35	22 ^{JS14}	10	36 ^{JS15}	24 ^{JS14}	12 ^{H9}	11	6,6 ^{H13}	160 ^{±1,25}	24 ^{0/-2}	M12X1,25	B70AN040	40
50	32 ^{-0,2/-0,6}	65	50 ^{JS14}	45	30 ^{JS14}	12	45 ^{JS15}	33 ^{JS14}	12 ^{H9}	13	9 ^{H13}	170 ^{±1,25}	32 ^{0/-2}	M16X1,5	B70AN050	50
63	40 ^{-0,2/-0,6}	67	52 ^{JS14}	50	35 ^{JS14}	12	50 ^{JS15}	37 ^{JS14}	16 ^{H9}	15	9 ^{H13}	190 ^{±1,6}	32 ^{0/-2}	M16X1,5	B70AN063	63
80	50 ^{-0,2/-0,6}	86	66 ^{JS14}	60	40 ^{JS14}	14	63 ^{JS15}	47 ^{JS14}	16 ^{H9}	15	11 ^{H13}	210 ^{±1,6}	40 ^{0/-2}	M20X1,5	B70AN080	80
100	60 ^{-0,2/-0,6}	96	76 ^{JS14}	70	50 ^{JS14}	15	71 ^{JS15}	55 ^{JS14}	20 ^{H9}	19	11 ^{H13}	230 ^{±1,6}	40 ^{0/-2}	M20X1,5	B70AN100	100
125	70 ^{-0,5/-1,5}	124	94 ^{JS14}	90	60 ^{JS14}	20	90 ^{JS15}	70 ^{JS14}	25 ^{H9}	22,5	14 ^{H13}	275 ^{±2}	54 ^{0/-2}	M27X2	B70AN125	125
160	90 ^{-0,5/-1,5}	156	118 ^{JS14}	126	88 ^{JS14}	25	115 ^{JS15}	97 ^{JS14}	30 ^{H9}	31,5	14 ^{H13}	315 ^{±2}	72 ^{0/-2}	M36X2	B70AN160	160
200	90 ^{-0,5/-1,5}	162	122 ^{JS14}	130	90 ^{JS14}	30	135 ^{JS15}	105 ^{JS14}	30 ^{H9}	31,5	18 ^{H13}	335 ^{±2}	72 ^{0/-2}	M36X2	B70AN200	200
250	110 ^{-0,5/-1,5}	200	150 ^{JS14}	160	110 ^{JS14}	35	165 ^{JS15}	128 ^{JS14}	40 ^{H9}	40	22 ^{H13}	375 ^{±2}	84 ^{0/-2}	M42X2	B70AN250	250
320	120 ^{-0,5/-1,5}	234	170 ^{JS14}	186	122 ^{JS14}	40	200 ^{JS15}	150 ^{JS14}	45 ^{H9}	45	26 ^{H13}	420 ^{±2,5}	96 ^{0/-2}	M48X2	B70AN320	320

Zuncho - AE

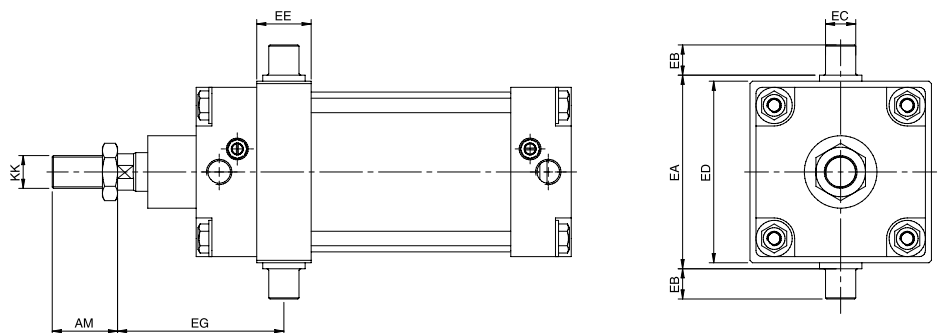
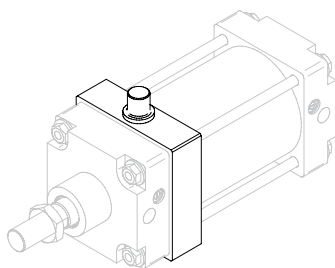

Ø	EA	EB	EC	ED	EE	EG*	AM	KK	COD.	Ø
32	50 ^{h14}	12 ^{h14}	12 ^{e9}	43	20	62 ^{±2}	22 ^{0/-2}	M10x1,25	B70AE032	32
40	63 ^{h14}	16 ^{h14}	16 ^{e9}	56	25	72 ^{±2}	24 ^{0/-2}	M12x1,25	B70AE040	40
50	75 ^{h14}	16 ^{h14}	16 ^{e9}	68	25	79,5 ^{±2}	32 ^{0/-2}	M16x1,5	B70AE050	50
63	90 ^{h14}	20 ^{h14}	20 ^{e9}	82	35	90 ^{±2}	32 ^{0/-2}	M16x1,5	B70AE063	63
80	110 ^{h14}	20 ^{h14}	20 ^{e9}	100	35	99,5 ^{±2}	40 ^{0/-2}	M20x1,5	B70AE080	80
100	132 ^{h14}	25 ^{h14}	25 ^{e9}	122	45	112 ^{±2,5}	40 ^{0/-2}	M20x1,5	B70AE100	100
125	160 ^{h14}	25 ^{h14}	25 ^{e9}	150	45	132 ^{±2,5}	54 ^{0/-2}	M27x2	B70AE125	125
160	200 ^{h14}	32 ^{h14}	32 ^{e9}	190	45	152 ^{±2,5}	72 ^{0/-2}	M36x2	B70AE160	160
200	250 ^{h14}	32 ^{h14}	32 ^{e9}	235	45	167 ^{±2,5}	72 ^{0/-2}	M36x2	B70AE200	200
250	320 ^{h14}	40 ^{h14}	40 ^{e9}	312	55	184 ^{±2,5}	84 ^{0/-2}	M42x2	B70AE250	250
320	400 ^{h14}	50 ^{h14}	50 ^{e9}	385	70	207 ^{±2,5}	96 ^{0/-2}	M48x2	B70AE320	320

*Medida mínima

Cilindros ISO 15552

Accesorios de fijación

Soporte para Zuncho - AF

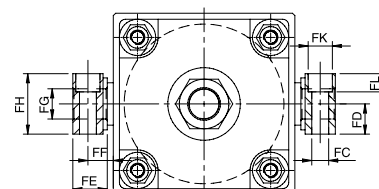
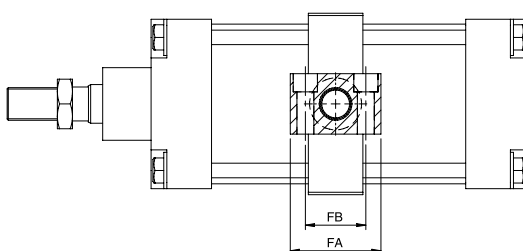
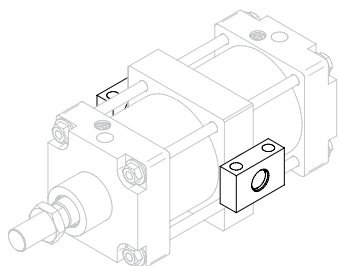

Ø	FA	FB	FC ^{H13}	FD	FE	FF	FG ^{H7}	FH	FK	FL	COD.	Ø
32	46	32 ^{±0,2}	6,6	15 ^{±0,1}	18	10,5	12	30	11	7	B70AF032	32
40	55	36 ^{±0,2}	9	18 ^{±0,1}	21	12	16	36	15	9	B70AF040	40
50	55	36 ^{±0,2}	9	18 ^{±0,1}	21	12	16	36	15	9	B70AF040	50
63	65	42 ^{±0,2}	11	20 ^{±0,1}	23	13	20	40	18	11	B70AF063	63
80	65	42 ^{±0,2}	11	20 ^{±0,1}	23	13	20	40	18	11	B70AF063	80
100	75	50 ^{±0,2}	14	25 ^{±0,1}	28,5	16	25	50	20	13	B70AF100	100
125	75	50 ^{±0,2}	14	25 ^{±0,1}	28,5	16	25	50	20	13	B70AF100	125
160	92	60 ^{±0,3}	18	30 ^{±0,2}	40	22,5	32	60	26	19	B70AF160	160
200	92	60 ^{±0,3}	18	30 ^{±0,2}	40	22,5	32	60	26	19	B70AF160	200
250	140	90 ^{±0,3}	22	35 ^{±0,2}	50	27,5	40	70	32	23	B70AF250	250
320	150	100 ^{±0,3}	26	40 ^{±0,2}	60	32,5	50	80	38	28	B70AF320	320

Zuncho para Serie A705 - AE

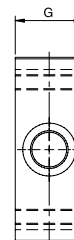
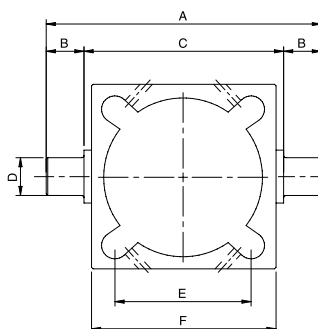
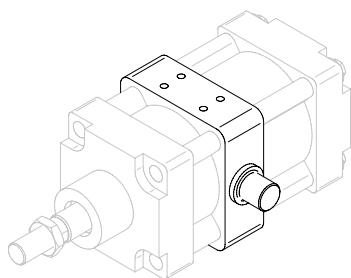

Ø	A	B	C	D	E	F	G	COD.	Ø
32	74	12	50	12	32,5	48,5	18	B81AE032	32
40	95	16	63	16	38	59	20	B81AE040	40
50	107	16	75	16	46,5	71	20	B81AE050	50
63	130	20	90	20	56,5	84	26	B81AE063	63
80	150	20	110	20	72	105	26	B81AE080	80
100	182	25	132	25	89	129	32	B81AE100	100

Cilindros ISO 15552

Accesorios de fijación

Articulación Soporte Rótula - AM

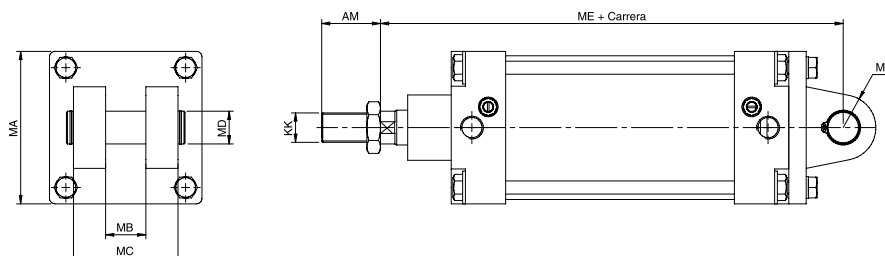
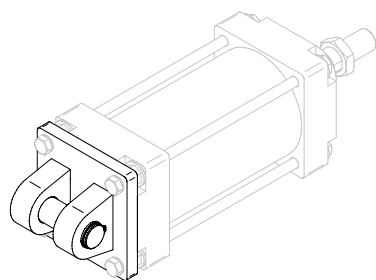

Ø	MA	MB	MC	MD	ME	MF	AM	KK	COD.	Ø
32	47	14 ^{H14}	34 ^{d12}	10 ^{H9}	142 ^{±1,25}	11	22 ^{0/-2}	M10X1,25	G70AM032	32
40	53	16 ^{H14}	40 ^{d12}	12 ^{H9}	160 ^{±1,25}	13	24 ^{0/-2}	M12X1,25	G70AM040	40
50	65	21 ^{H14}	45 ^{d12}	16 ^{H9}	170 ^{±1,25}	14	32 ^{0/-2}	M16X1,5	G70AM050	50
63	75	21 ^{H14}	51 ^{d12}	16 ^{H9}	190 ^{±1,6}	18	32 ^{0/-2}	M16X1,5	G70AM063	63
80	95	25 ^{H14}	65 ^{d12}	20 ^{H9}	210 ^{±1,6}	22	40 ^{0/-2}	M20X1,5	G70AM080	80
100	115	25 ^{H14}	75 ^{d12}	20 ^{H9}	230 ^{±1,6}	22	40 ^{0/-2}	M20X1,5	G70AM100	100
125	140	37 ^{H14}	97 ^{d12}	30 ^{H9}	275 ^{±2}	30	54 ^{0/-2}	M27X2	G70AM125	125
160	180	43 ^{H14}	122 ^{d12}	35 ^{H9}	315 ^{±2}	33	72 ^{0/-2}	M36X2	G70AM160	160
200	220	43 ^{H14}	122 ^{d12}	35 ^{H9}	335 ^{±2}	38	72 ^{0/-2}	M36X2	G70AM200	200
250	275	49 ^{H14}	125 ^{d12}	40 ^{H9}	375 ^{±2}	42	84 ^{0/-2}	M42X2	G70AM250	250
320	345	60 ^{H14}	150 ^{d12}	50 ^{H9}	420 ^{±2,5}	52	96 ^{0/-2}	M48X2	G70AM320	320

Soporte con Rótula - AR

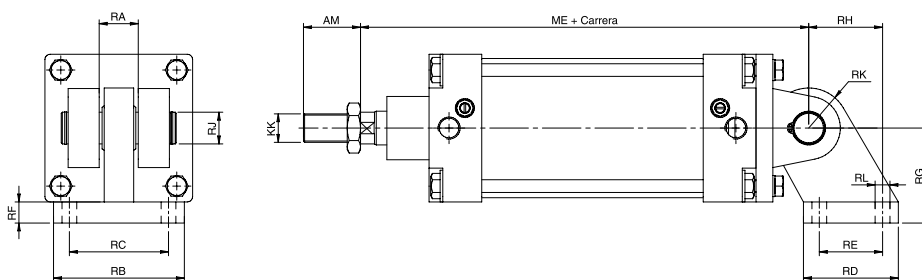
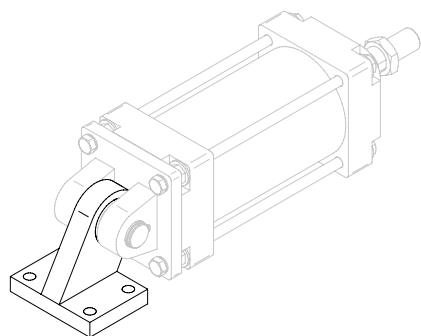

Ø	RA	RB	RC	RD	RE	RF	RG	RH	RJ	RK	RL	ME	AM	KK	COD.	Ø
32	14 ^{+0/-0,1}	51	38 ^{JS14}	31 ^{JS15}	18 ^{JS14}	10	32 ^{JS14}	21 ^{JS14}	10 ^{H9}	15	6,6 ^{H13}	142 ^{±1,25}	22 ^{0/-2}	M10X1,25	G70AR032	32
40	16 ^{+0/-0,1}	54	41 ^{JS14}	35 ^{JS15}	22 ^{JS14}	10	36 ^{JS14}	24 ^{JS14}	12 ^{H9}	17	6,6 ^{H13}	160 ^{±1,25}	24 ^{0/-2}	M12X1,25	G70AR040	40
50	21 ^{+0/-0,1}	65	50 ^{JS14}	45 ^{JS15}	30 ^{JS14}	12	45 ^{JS14}	33 ^{JS14}	16 ^{H9}	20	9 ^{H13}	170 ^{±1,25}	32 ^{0/-2}	M16X1,5	G70AR050	50
63	21 ^{+0/-0,1}	67	52 ^{JS14}	50 ^{JS15}	35 ^{JS14}	12	50 ^{JS14}	37 ^{JS14}	16 ^{H9}	22	9 ^{H13}	190 ^{±1,6}	32 ^{0/-2}	M16X1,5	G70AR063	63
80	25 ^{+0/-0,1}	86	66 ^{JS14}	60 ^{JS15}	40 ^{JS14}	14	63 ^{JS14}	47 ^{JS14}	20 ^{H9}	26	11 ^{H13}	210 ^{±1,6}	40 ^{0/-2}	M20X1,5	G70AR080	80
100	25 ^{+0/-0,1}	96	76 ^{JS14}	70 ^{JS15}	50 ^{JS14}	15	71 ^{JS14}	55 ^{JS14}	20 ^{H9}	30	11 ^{H13}	230 ^{±1,6}	40 ^{0/-2}	M20X1,5	G70AR100	100
125	37 ^{+0/-0,1}	124	94 ^{JS14}	90 ^{JS15}	60 ^{JS14}	20	90 ^{JS14}	70 ^{JS14}	30 ^{H9}	38	14 ^{H13}	275 ^{±2}	54 ^{0/-2}	M27X2	G70AR125	125
160	43 ^{+0/-0,1}	156	118 ^{JS14}	115 ^{JS15}	88 ^{JS14}	25	115 ^{JS14}	97 ^{JS14}	35 ^{H9}	42	14 ^{H13}	315 ^{±2}	72 ^{0/-2}	M36X2	G70AR160	160
200	43 ^{+0/-0,1}	162	122 ^{JS14}	135 ^{JS15}	90 ^{JS14}	30	135 ^{JS14}	105 ^{JS14}	35 ^{H9}	45	18 ^{H13}	335 ^{±2}	72 ^{0/-2}	M36X2	G70AR200	200
250	49 ^{+0/-0,1}	200	150 ^{JS14}	165 ^{JS15}	110 ^{JS14}	35	165 ^{JS14}	128 ^{JS14}	40 ^{H9}	48	22 ^{H13}	375 ^{±2}	84 ^{0/-2}	M42X2	G70AR250	250
320	60 ^{+0/-0,1}	234	170 ^{JS14}	200 ^{JS15}	122 ^{JS14}	40	200 ^{JS14}	150 ^{JS14}	50 ^{H9}	59	26 ^{H13}	420 ^{±2,5}	96 ^{0/-2}	M48X2	G70AR320	320

Cilindros ISO 15552

Accesorios de fijación

Articulación Trasera con Rótula - AW

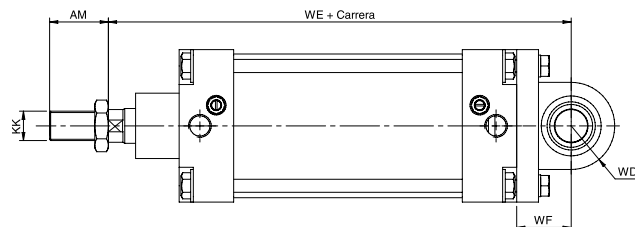
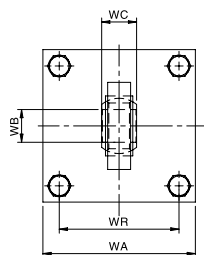
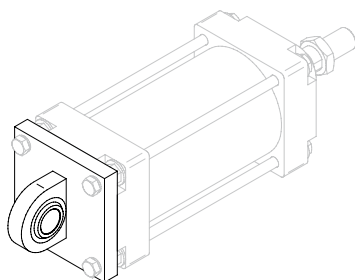

Ø	WB	WC	WD	WE	WF	WA	WR	AM	KK	COD.	Ø
32	10 ^{H7}	14 ^{±0.1}	15	142	22 ^{±0.2}	47	32,5	22 ^{0/-2}	M10X1,25	G70AW032	32
40	12 ^{H7}	16 ^{±0.1}	17	160	25 ^{±0.2}	54	38	24 ^{0/-2}	M12X1,25	G70AW040	40
50	16 ^{H7}	21 ^{±0.1}	19	170	27 ^{±0.2}	66,5	46,5	32 ^{0/-2}	M16X1,5	G70AW050	50
63	16 ^{H7}	21 ^{±0.1}	22	190	32 ^{±0.2}	76,5	56,5	32 ^{0/-2}	M16X1,5	G70AW063	63
80	20 ^{H7}	25	26	210	36 ^{±0.2}	95	72	40 ^{0/-2}	M20X1,5	G70AW080	80
100	20 ^{H7}	25	28	230	41 ^{±0.2}	115	89	40 ^{0/-2}	M20X1,5	G70AW100	100
125	30 ^{H7}	37	40	275	50 ^{±0.2}	140	110	54 ^{0/-2}	M27X2	G70AW125	125
160	35 ^{H7}	43	42	315	55 ^{±0.2}	180	140	72 ^{0/-2}	M36X2	G70AW160	160
200	35 ^{H7}	43	47	335	60 ^{±0.2}	220	175	72 ^{0/-2}	M36X2	G70AW200	200
250	40 ^{H7}	49	48	375	70 ^{±0.2}	275	220	84 ^{0/-2}	M42X2	G70AW250	250
320	50 ^{H7}	60	58	420	80 ^{±0.2}	345	270	96 ^{0/-2}	M48X2	G70AW320	320

Soporte - AY

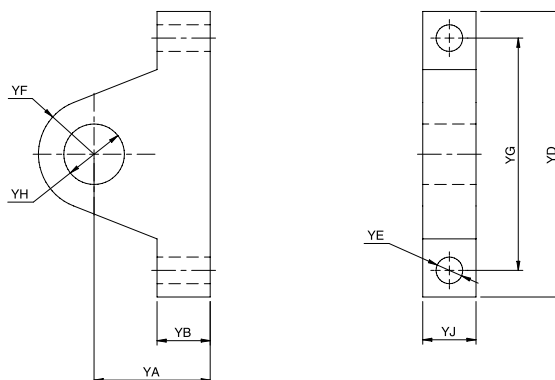

YA	YB	YD	YE	YF	YG	YH	YJ	COD.
35	16	82	9	14	65	16 ^{H7}	16	B70AY080
40	19	99	9	19	80	20 ^{H7}	19	B70AY100
48	22	118	11	23	96	25 ^{H7}	22	B70AY125
57	28	142	13	28	114	30 ^{H7}	26	B70AY160
70	32	172	17	33	140	35 ^{H7}	32	B70AY200

Cilindros ISO 15552

Accesorios de fijación

Rótula - AH DIN ISO 8139

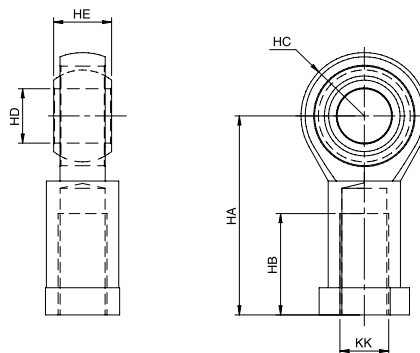
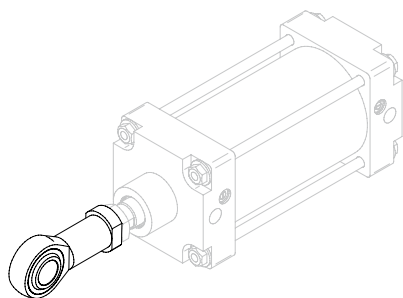

Ø	HA	HB	HC	HD	HE	KK	COD.	Ø
32	43	20	13,5	10 ^{H9}	14 ^{h12}	M10X1,25	C70AH032	32
40	50	22	15,5	12 ^{H9}	16 ^{h12}	M12X1,25	C70AH040	40
50	64	28	20,5	16 ^{H9}	21 ^{h12}	M16X1,5	C70AH050	50
63	64	28	20,5	16 ^{H9}	21 ^{h12}	M16X1,5	C70AH050	63
80	77	33	23,5	20 ^{H9}	25 ^{h12}	M20X1,5	C70AH080	80
100	77	33	23,5	20 ^{H9}	25 ^{h12}	M20X1,5	C70AH080	100
125	110	51	36,5	30 ^{H9}	37 ^{h12}	M27X2	C70AH125	125
160	125	56	39	35 ^{H9}	43 ^{h12}	M36X2	C70AH160	160
200	125	56	39	35 ^{H9}	43 ^{h12}	M36X2	C70AH160	200
250	142	70	47	40 ^{H7}	49 ^{h12}	M42X2	C70AH250	250
320	160	80	56	50 ^{H7}	60 ^{h12}	M48X2	C70AH320	320

Horquilla con Bulón -AG ISO 8140 / DIN 71752

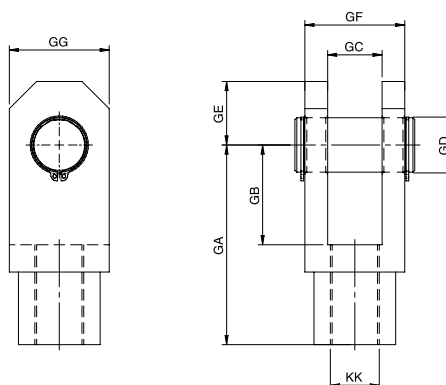
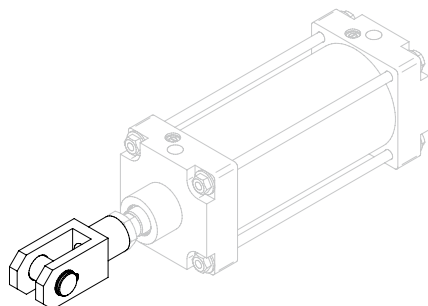

Ø	GA	GB	GC	GD	GE	GF	GG	KK	COD.	Ø
32	40	20	10 ^{+0,2/+0,4}	10	12	20	20	M10X1,25	G70AG032	32
40	48	24	12 ^{+0,2/+0,4}	12	14	24	24	M12X1,25	G70AG040	40
50	64	32	16 ^{+0,2/+0,4}	16	19	32	32	M16X1,5	G70AG050	50
63	64	32	16 ^{+0,2/+0,4}	16	19	32	32	M16X1,5	G70AG050	63
80	80	40	20 ^{+0,2/+0,4}	20	25	40	40	M20X1,5	G70AG080	80
100	80	40	20 ^{+0,2/+0,4}	20	25	40	40	M20X1,5	G70AG080	100
125	110	55	30 ^{+0,2/+0,4}	30	35	55	55	M27X2	G70AG125	125
160	144	72	35 ^{+0,2/+0,4}	35	44	70	70	M36X2	G70AG160	160
200	144	72	35 ^{+0,2/+0,4}	35	44	70	70	M36X2	G70AG160	200
250	168	84	40 ^{+0,2/+0,4}	40	64	85	85	M42X2	G70AG250	250
320	192	96	50 ^{+0,2/+0,4}	50	73	96	96	M48X2	G70AG320	320

Cilindros ISO 15552

Accesorios de fijación

Contratuera

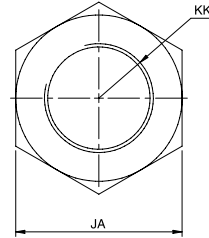
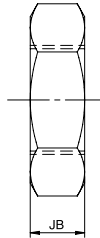
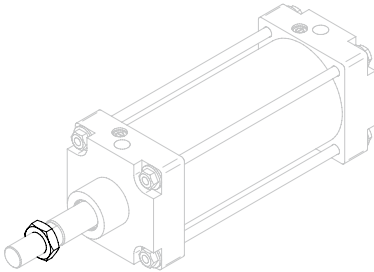

Ø	JA	JB	KK	COD.	Ø
32	17	6	M10X1,25	700310	32
40	19	7	M12X1,25	700410	40
50	24	8	M16X1,5	260410	50
63	24	8	M16X1,5	260410	63
80	30	9	M20X1,5	260610	80
100	30	9	M20X1,5	260610	100
125	41	12	M27X2	261010	125
160	55	14	M36X2	261610	160
200	55	14	M36X2	261610	200
250	65	16	M42X2	702510	250
320	75	18	M48X2	703210	320

Serie AT70

Cilindros de tirantes inoxidable

► ISO 15552 (ISO 6431) · VDMA 24562



Los cilindros de la serie AT70 son cilindros de doble efecto, fabricados en acero inoxidable, conforme a la norma ISO 15552 (ISO 6431). Estos cilindros son particularmente adecuados en atmósferas agresivas, y en la industria naval y de la alimentación.

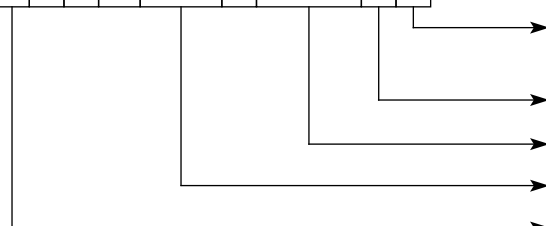

* A T 70 * * * A * * * * M *

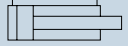

Codificación

1	Con un detector	Versión	-	
2	Con dos detectores		4	
M	Magnético			
	Carrera (mm)			
	Diámetro interno (mm)			
-	Doble efecto			
4	Vástago pasante			
6	Dispositivo de bloqueo			

Carreras

Todas las carreras disponibles según las necesidades del cliente.

Características técnicas

Fluido	Aire con o sin lubricación
Rango de temperatura de funcionamiento	-20°C → +80°C
Presión máxima de funcionamiento	10 bar
Fuerzas	Página 4
Consumo de aire	Página 5

Contacte con nuestra oficina técnica para más información.

Accesorios

Consulte nuestra Oficina Técnica para más información

Dispositivo de bloqueo estático y dinámico

Serie A89

ISO 15552 (ISO 6431) · VDMA 24562 · ISO 6432

Ø 20 ... 125 mm estático y Ø 32 ... 100 mm dinámico
Disponibles versiones para alta temperatura



Unidades de guiado

Tipo H

ISO 15552 (ISO 6431) · VDMA 24562 · ISO 6432

Ø 12 ... 100 mm
Disponibles en versión inoxidable

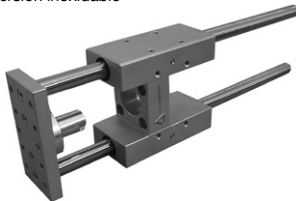

Tipo U

ISO 15552 (ISO 6431) · VDMA 24562 · ISO 6432

Ø 12 ... 100 mm
Disponibles en versión inoxidable

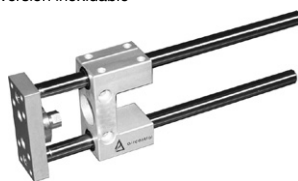

Posicionadores

Para cilindros ISO

ISO 15552 (ISO 6431) · VDMA 24562

Disponibles en diferentes versiones

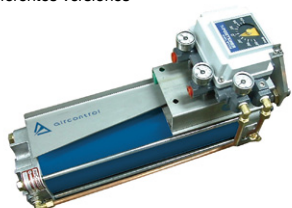

Otros cilindros neumáticos

Cilindros Mini, ISO 6432

Serie A83

ISO 6432

Ø 8 ... 25 mm

Simple Efecto + Doble Efecto



Serie AT83

Inoxidable

ISO 6432

Ø 16 ... 25 mm

Simple Efecto + Doble Efecto



Cilindros CNOMO

Serie MS

Ø 25 ... 300 mm

Doble Efecto



Cilindros Extra Fuertes

30-35 Series

Ø 50 ... 300 mm

Doble Efecto



Cilindros Especiales

Cilindros diseñados y fabricados bajo plano, acorde a las necesidades del cliente



CONOCE NUESTRA GAMA COMPLETA DE PRODUCTOS



MÁS INFORMACIÓN EN...

WWW.AIRCONTROL.ES
WWW.AIRCONTROL-METALS.COM



CENTRAL

- DONOSTIA-SAN SEBASTIÁN
Paseo Sarroeta, 4
E-20014 Donostia-San Sebastián
Tel.: (+34) 943 44 50 80
Fax: (+34) 943 44 51 53
E-mail: info@aircontrol.es

DELEGACIONES

- BILBAO
Tel.: (+34) 943 44 50 80
Fax: (+34) 943 44 51 53
E-mail: info@aircontrol.es
- MADRID
Tel.: (+34) 943 44 50 80
Fax: (+34) 943 44 51 53
E-mail: info@aircontrol.es
- BARCELONA
Ramón Albó 71-73
E-08027 Barcelona
Tel.: (+34) 93 498 81 30
Fax: (+34) 93 408 41 08
E-mail: info@aircontrol.es
- SEVILLA
REINSUR S.L.
Avda. Alcalde Luis Uruñuela s/n
Edificio Congreso, Mod. 421
E-41020 Sevilla
Tel.: (+34) 95 425 85 17
Fax: (+34) 95 425 85 17
E-mail: reinsur_sl@yahoo.es
- LISBOA (PORTUGAL)
Alameda Fernão Lopes 31 A, Torre 2 - Miraflores
P-1495-136 Algés (Lisboa)
Tel.: (+351) 21 410 13 57
Fax: (+351) 21 410 56 08
E-mail: geral@air-control.pt



Distribuido por:

